

SPECIFICATIONS TECHNIQUES

Mobilier de repos CRISTAL

DESIGN

METALIC

DESCRIPTION

Banquette et siège de repos. Leur design élimine la sensation de froid ou de chaud.

FINITIONS

Structure en acier , entièrement soudé. Assise en treillis acier soudé.

Finition zinguée et plastifiée par application d'une poudre polyester, sans TGIC, thermodurcissable, pour le respect de l'environnement. Toute teinte RAL sur demande.

DIMENSIONS

Banc CRISTAL L x h = 173 x 93 cm 4 places

Banquette CRISTAL L x h = 173 x 48 cm 1 places

MONTAGE

Les éléments sont livrés démontés. L'assemblage est très rapide.

Installation au sol :

- Fixation au sol par goujons d'ancrage, dans un massif béton ou scellement chimique

Informations non contractuelles susceptibles d'être modifiées.

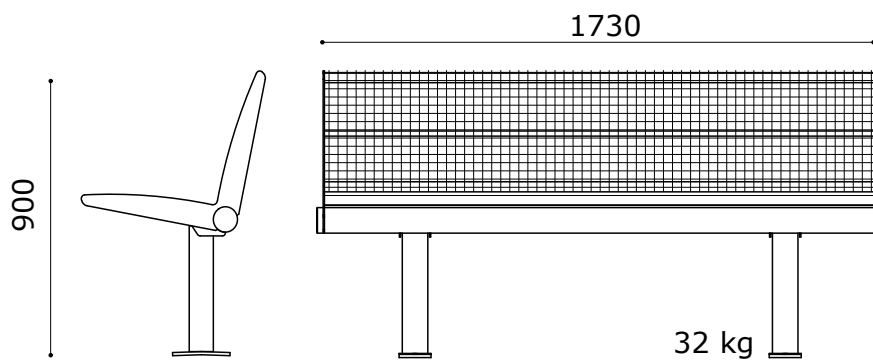

Banc CRISTAL

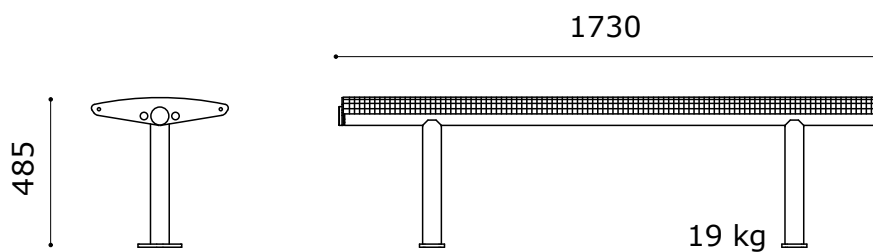

Banquette CRISTAL

Dimensions en millimètres